

Liveproduction

Einführung Theorie

Axel Bauer

Wozu heutzutage „live“?



Technischer Aufbau

Setup: Amateur-Influencer*in

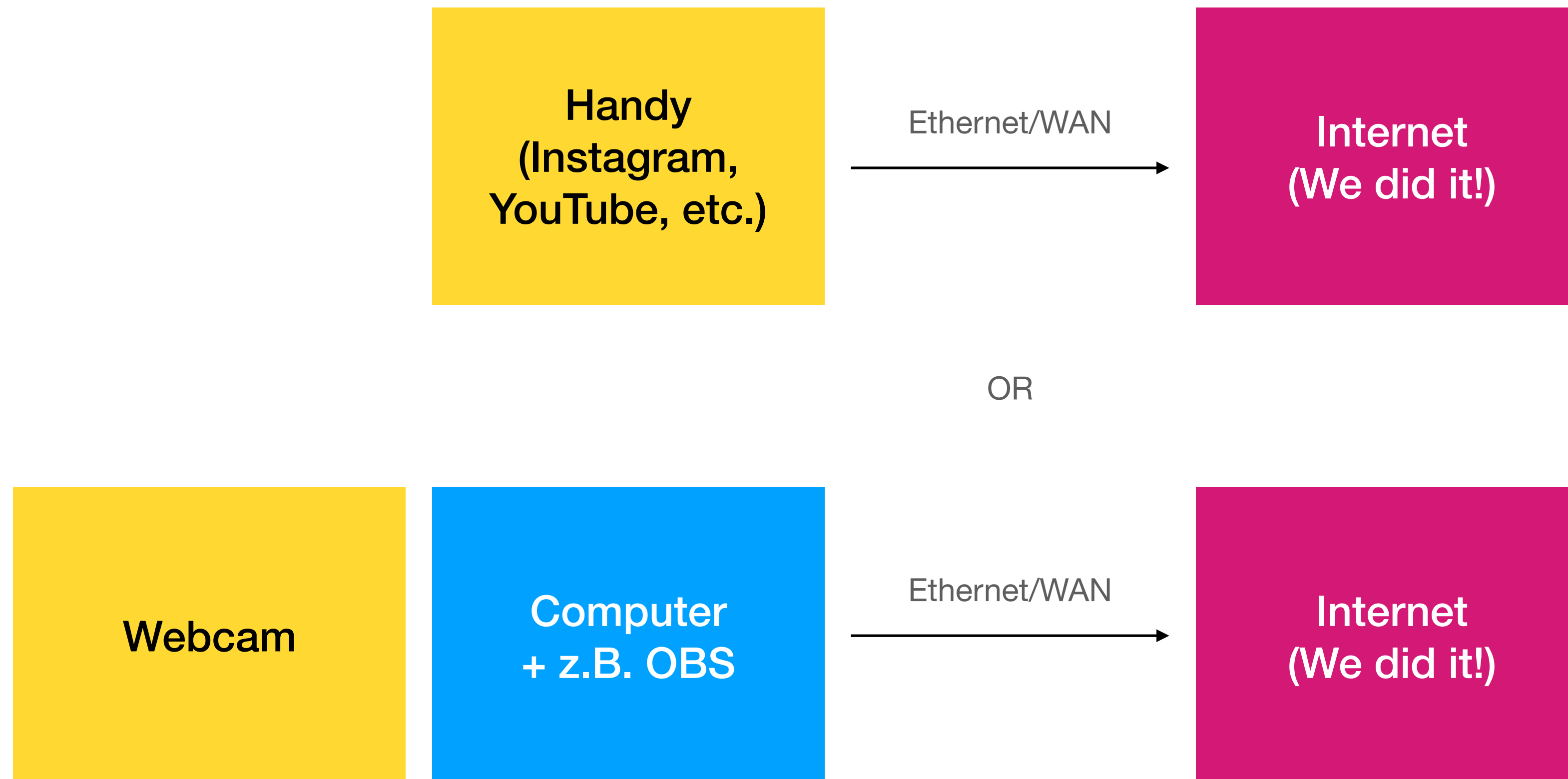

Setup: Influencer*in

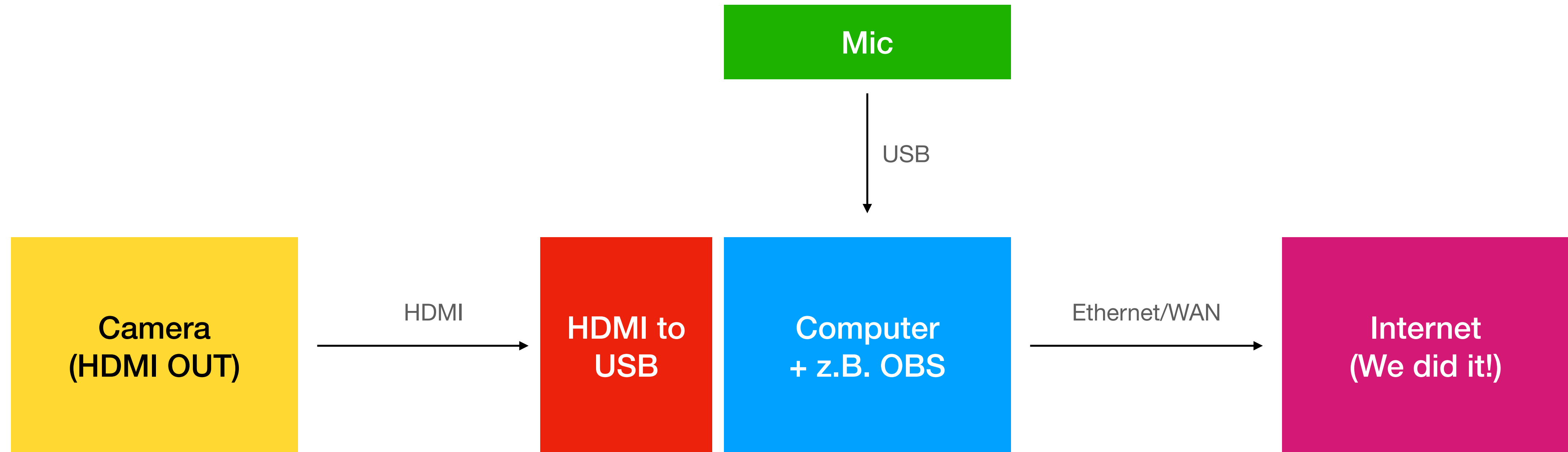

This really should be
USB 3.1 or higher

Setup: Semi-Professional

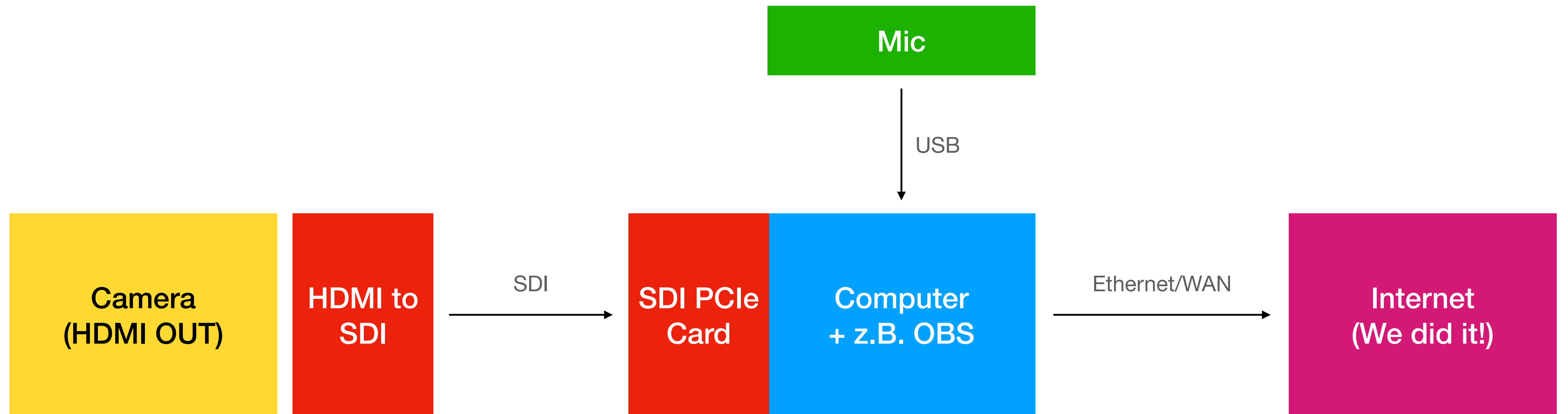

Wieso SDI? Wir haben ja HDMI?

Cons:

- HDMI Fehleranfälligkeit (Konsumentenprodukt)
- Längenbeschränkung (je nach Standard ~max. 10 Meter)

Pro(s):

- Viele Geräte haben einen HDMI-Port (z. B.: Laptops / Beamer!)

Setup: Mehrere Kameras



ATEM Production Studio 4K



Blackmagic ATEM Switcher M/E

Setup: Mehrere Kameras

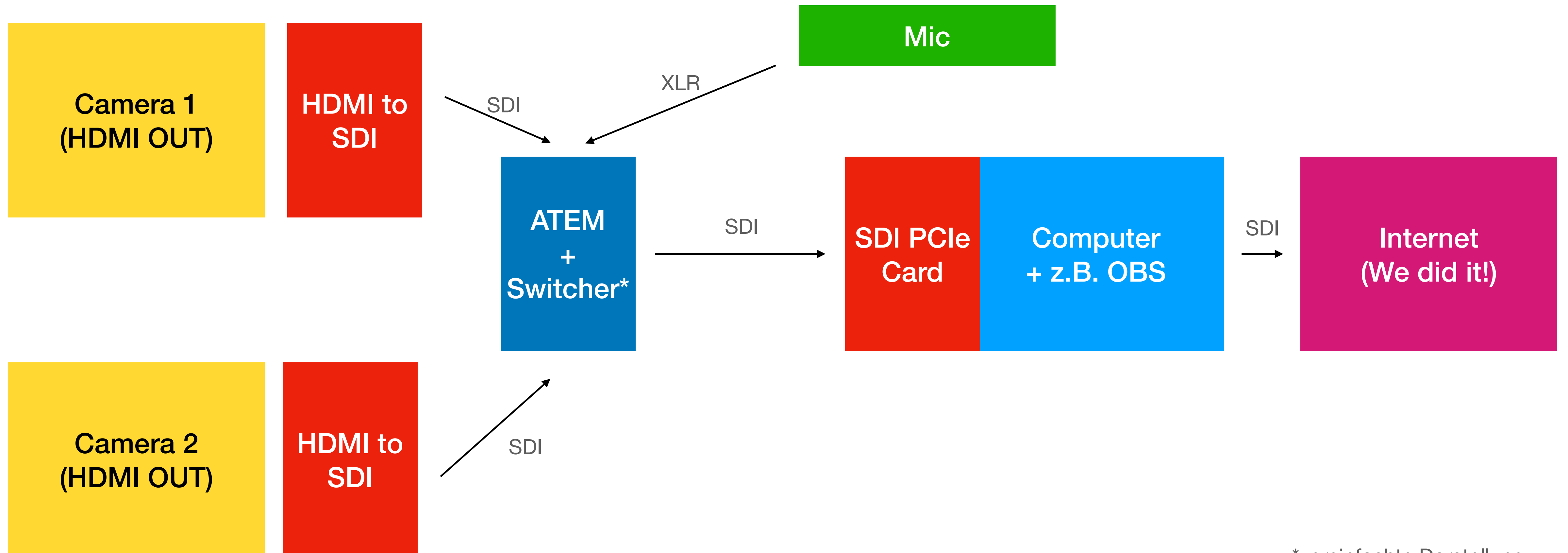

*vereinfachte Darstellung

Setup: Mehrere Video & Audio Sources

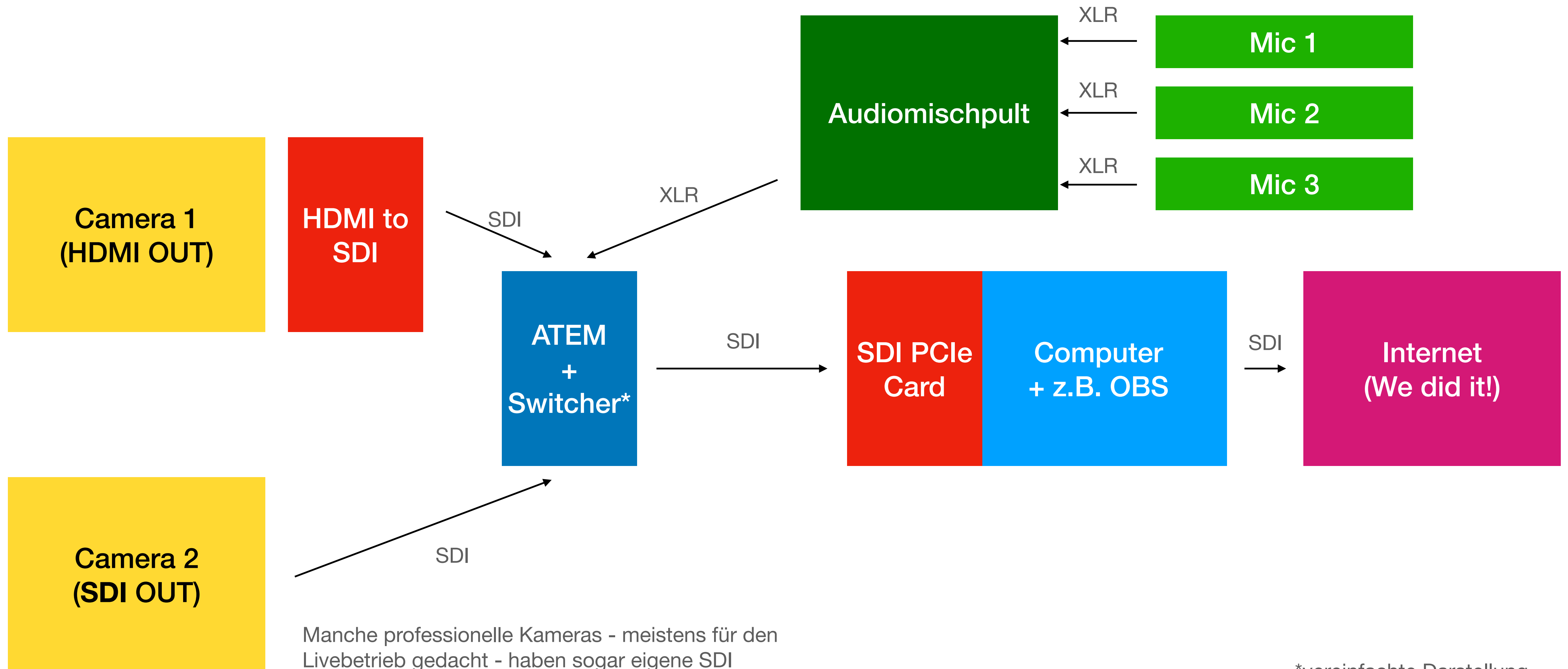

Manche professionelle Kameras - meistens für den Livebetrieb gedacht - haben sogar eigene SDI Ausgänge

*vereinfachte Darstellung

Setup: Inkl. ATEM-Mini

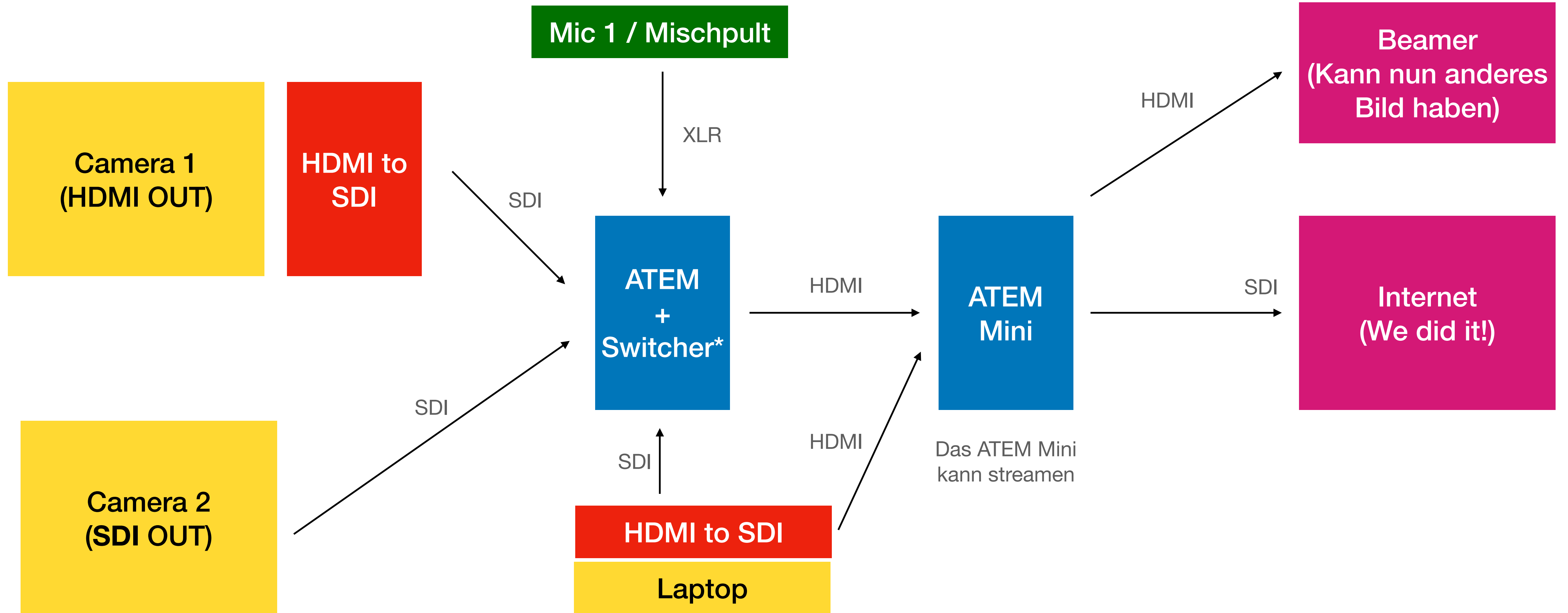

*vereinfachte Darstellung

ORF Ü-Wagen



<https://www.film-tv-video.de/business/2020/04/02/orf-ue-wagen-fue1-mit-lawo-ip-technologie/>

Wieso sind TV-Kameras „anders“?

(Im Vergleich zu „klassischen“ Film-Kameras)

- Externe Steuerung
 - Farbkorrektur
 - Fokus / Ausrichtung / Zoom
- Ausgänge (SDI)
- Spezielle Objektive
- ...



Blackmagic Pocket Cinema 6K Pro

Empfohlenes Video



<https://www.youtube.com/watch?v=RkTaMyatsTo>



Personeller Aufbau

Personeller Aufbau

Hier gibt es keinen Platz für:

- Egoismus
- Überheblichkeit

Hier gibt es:

- Teamgeist (Wir arbeiten alle zusammen, nur dann funktioniert es!)
- Gute Kommunikation (Sagt, wenn ihr etwas gemacht habt!)
- Absprachen -> Notiz am Regieplan!

Personeller Aufbau

- Es gibt nicht sowas wie „bessere“ Stellen (zB: Man ist nicht „nur“ ein Runner)
- Vertraut einander
- Denkt für einander im (Sub-) Team mit
(Jede*r vergisst einmal - wir sind unsere eigene Versicherung)



Inhaltlicher Aufbau

Abgabendiskussion

- Intro:

Hat das Intro eine besondere Funktion gehabt?

- Übergänge:

Gab es / Wie wurde das Event in Übergänge geteilt?

Intros

Intro

- Signation (Wiedererkennungswert!)
 - Visuell
 - Auditiv
- Baut Spannung / Erwartung auf -> Fesselt
- Spezielle Emotion / Mood? -> Erzählt eine Geschichte

Beispiel: Nachrichten-Intro

- Wiedererkennungswert

Zeit im Bild Intro

ORF.AT



<https://youtu.be/dX0OmTG9-xg?feature=shared&t=609>

<https://youtu.be/dX0OmTG9-xg?feature=shared&t=156>

Vergleich: Film-Intro

- Aufbau von Emotionen / „Hype“

Star Wars Intro

The iconic Star Wars logo, featuring the words "STAR" and "WARS" stacked vertically in a bold, yellow, outlined font. The letters are thick and have a slightly irregular, hand-drawn appearance. The logo is centered on a black background filled with numerous small, white, star-like specks of varying sizes, creating a starry space effect.

<https://www.youtube.com/watch?v=C587INBQXAw>

Beispiel: Event-Intro

- Spannungsaufbau

Apple Keynote



Expanded Animation

Tectonic Shift
10th–12th September 2021



<https://www.youtube.com/watch?v=ofPEvWapUsQ>

Relevanz?

- Plant / Berücksichtigt das Gefühl, das ihr dem*der Zuschauer*in gebt
- Nehmt dieses Gefühl im nächsten Programmpunkt mit

Bauchbinden

Bauchbinden

- Wann? Wie oft?
 - Bei ge(wichtigen) Aussagen
 - Gegenmeinungen / Einwürfen
 - Nach Übergängen / Videos
- Frage: „Wenn jetzt jemand zuschalten würde - wann bräuchte es die Einblendung?“



https://www.youtube.com/live/msfdz_aksY8?feature=shared&t=429

Bumper

Bumper

Teiler; halten Aufmerksamkeit und visuelle Abgrenzung zwischen Teilen



<https://www.youtube.com/live/ddCsJ3VbYKU?feature=shared&t=4181>



<https://www.youtube.com/live/yinCSFz8PfU?feature=shared&t=1224>

The image features a vibrant, out-of-focus background of purple and blue bokeh lights. In the foreground, the dark silhouettes of two people's heads are visible, one on the left and one on the right, both looking towards the center. The text 'Best practises' is overlaid in white, bold, sans-serif font on the left side of the image.

Best practises

Best practices

Kamerawechsel



- Kein Achsensprung bei gleicher Einstellung
- Nah <-> Nah, wenn es unterschiedliche Ziele sind

Best practices

Kamerawechsel



Nah <-> Nah (Wenn es unterschiedliche Ziele sind - Konfrontation!)

Best practices

Kamerawechsel



- Nah <-> Totale (Wie reagiert die Gruppe?)

Best practices

Kamerawechsel

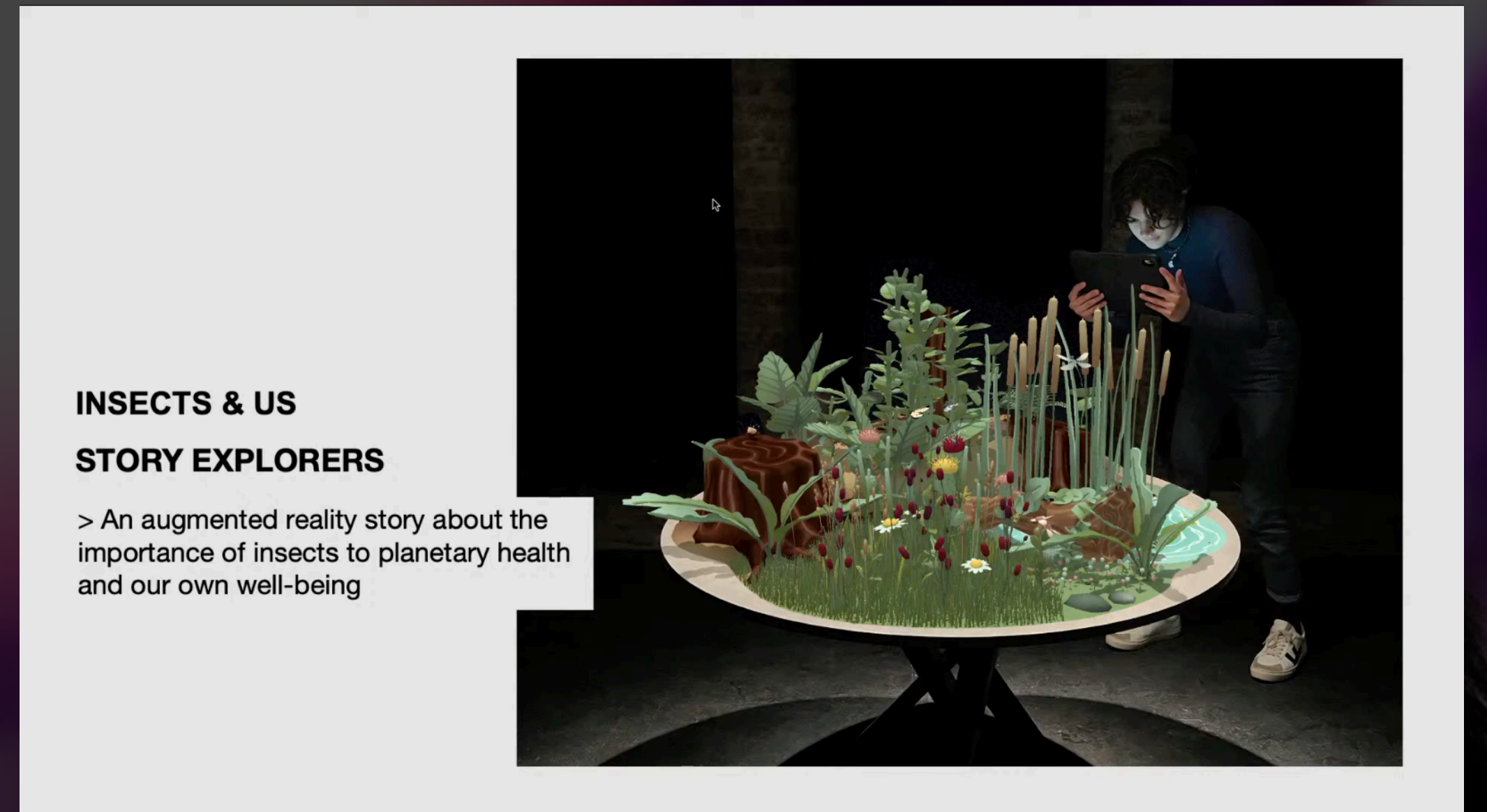

- Nah, Totale <-> Slides

**Zeit lassen, das Bild leben lassen,
ABER alles was über ~10/15 Sekunden
ist, ist meistens langweilig!**

Best practices

Schnittrhythmus

- Auf die Totale schauen, um einen Überblick zu behalten, was passiert / wer reagiert -> Reaction-Shot!
- Situation-Awareness -> wenn Leute weggehen, vorher auf die Kamera schalten, wo sich die Leute vermutlich nicht ins Bild bewegen!
- Wenn möglich jeweils gegenüberliegende Kamera auf eine Person richten, wenn sie sich anschauen oder zusammen, wenn sie ein Team bilden

**„Shit, jetzt hab ich schon halb gewechselt
- was mache ich jetzt?“**



Lösung: Zieht es durch, bleibt beim Bild und geht dann wieder zurück

Best practices

Event mit Live-Band

- Mikrofone je nach Instrument
 - Bläser: Lavalier pro Trichter
 - Schlagzeug (Richtmikro) - je eines für Toms, Hi-Hat, etc.
 - Bass/E-Gitarre: DI Box oder direkt am Verstärker
 - Klavier: Körper

Best practices

Event mit Live-Band

- Abmischung des gesamten Audios in Mischer (aus dem Bandprobenraum)
 - Moderations-Mikrofone
 - Band
 - Einspielungen / Videos
- Ausgang davon kommt in das ATEM
- Mischer (Moderation und Band) -> ATEM

Best practices

Beleuchtung

- Scheinwerfer von oben schräg vorne
- Bühnensituation!
- Bestenfalls keine harten Schatten
- Schatten sind hinter der Person
- Farbiges Ambient-Lighting macht es spannender!
- LED-Wand



Fragen?

Offene Fragen

Was muss noch gelöst werden? Regieplan

- Wer moderiert was?
- Wer wird bei der Begrüßung gebraucht?
 - Roland, Dekan, Studiengangleiter*in`?
- Abmoderation?
- Abstimmung?
- Liveband?



COMING UP NEXT

2 LIVETECHNIK

Praktische Einführung

12.12